

# VENTO EXPERT A50-1 S8 W V.3

JEDNOIZBOVÉ JEDNOTKY S REKUPERÁCIOU TEPLA

## Technické dáta

Parametre	Vento Expert A50-1 S8 W V.3		
Rýchlosť	-	II	III
Napätie [V / 50 (60) Hz]		100 – 240	
Napájanie s vypnutým vykurovacím telesom odsávača [W]	5,0	6,0	8,5
Výkon s vykurovacím telesom odsávača pár na [W]	65,0	66,0	68,5
Prúd pri vypnutom vykurovacom telese odsávača [A]	0,035	0,040	0,059
Prúd s vykurovacím telesom odsávača pár na [A]	0,295	0,300	0,319
RPM [min <sup>-1</sup> ]	800	1300	1900
Prietok vzduchu v režime vetrania [m <sup>3</sup> /h (l/s)]	15 (4)	30 (8)	50 (14)
Prietok vzduchu v režime rekuperácie energie [m <sup>3</sup> /h (l/s)]	8 (2)	15 (4)	25 (7)
SFP [W/l/s]	2.40	1.44	1.22
Filter	G3 (možnosť: G4; F7 PM2,5 > 70 %*)		
Teplota prepravovaného vzduchu [°C]	-30...+40		
Hladina akustického tlaku vo výške 1 m v súlade s ISO 3741:2004 [dBA]	13	25	37
Hladina akustického tlaku vo výške 3 m v súlade s ISO 3741:2004 [dBA]	4	16	28
Vonkajší útlm akustického tlaku v súlade s DIN EN 20140 [dBA]	41/47**		
Klasifikácia citlivosti prúdenia vzduchu na zmeny tlakového rozdielu v súlade s EN 13141-8	S3***		
Klasifikácia vzduchotesnosti v interiéri/vonkajšom prostredí kompletnej jednotky v súlade s EN 13141-8	D1		
Účinnosť rekuperácie tepla v súlade s DIBt LÜ-A 20 [%]	až 95		
Stupeň ochrany proti vniknutiu	IP24		

\* maximálny prietok vzduchu 40 m<sup>3</sup> /h

\*\* s otvoreným a zatvoreným predným panelom

\*\*\* manuálne nastavenie 100% rýchlosti v mobilnej aplikácii

ENERGIA - ENERPIA - ENERPIA - ENERPIA - ENERPIA - ENERPIA - ENERPIA - ENERPIA - ENERPIA - ENERPIA

2020 1254/2014

## Celkové rozmery [mm]

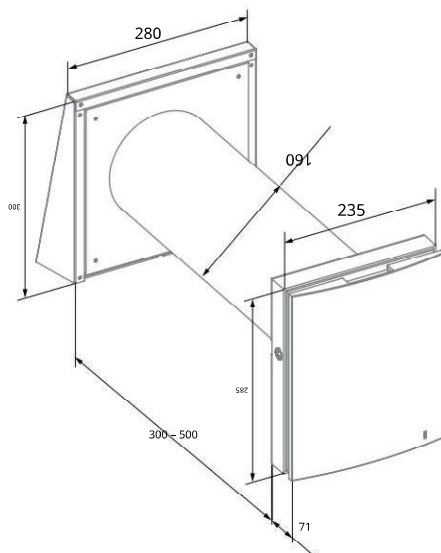

Vento Expert A50-1 S8 W V.3